

MOLINO 117 PrimeGrind™



PrimeGrind™
COZZINI MULTICUT GRINDING SYSTEMS

MOLINO 117

- Para productos frescos, molino fino o grueso.
- Estructura de alta resistencia de una pieza, en acero inoxidable con superficies inclinadas.
- Tolva de una sola pieza con rejilla de seguridad.
- Cedazos de 280 mm. de diámetro (11") y tornillo de alimentación mecanizado de 180 mm (7") de diámetro.
- Soporte de cuchillas accionado por resorte con 2, 3 o 4 navajas.
- Dispositivo de seguridad deslizable en la descarga sobre el cabezal de corte para tener un fácil acceso a los cedazos y realizarle limpieza al equipo.
- Existe un ranurado continuo desde la tolva hasta el barril de molido lo que elimina las zonas muertas.
- Disponible con sistema de eliminación de hueso/cartílago.
- Aceptado por la USDA y aprobado por la CE. Fabricado conforme a las normas de diseño higiénico del AMI para equipos de la industria cárnica.

MOLINO 117

El Molino PrimeGrind™ 117 (CPG117) es una buena elección para el proceso de productos frescos. Puede moler hasta 16,330 Kg. (36,000 libras) por hora, dependiendo de la aplicación.

El CPG117 ofrece una variedad de diseños ergonómicos y de limpieza, siempre tomando en cuenta la comodidad y seguridad del operador:

- Estación de operación local con botones de inicio/paro y de emergencia al lado izquierdo o derecho.
- Tolva de una pieza con rejilla de seguridad.
- Puerta con bisagras para un completo acceso al motor y los componentes internos y dos paneles laterales removibles.
- Elevador de anillo para retirar y dar soporte al anillo.
- Extractor de tornillo de alimentación tipo carro o caballete.

Además de eso, el CPG117 cumple con las especificaciones de diseño higiénico del AMI. La resistente estructura de una pieza en acero inoxidable cuenta con superficies inclinadas para evitar la acumulación de líquidos. Otras características del equipo como el dispositivo de seguridad deslizante en la descarga o el diseño de una pieza de la tolva facilitan el ensamble y desensamble del equipo para su limpieza.

El Molino PrimeGrind CPG117 se integrará a la perfección a cualquier línea de producción – ya sea simple o compleja - en la que se necesite moler el producto antes de continuar con un proceso posterior.

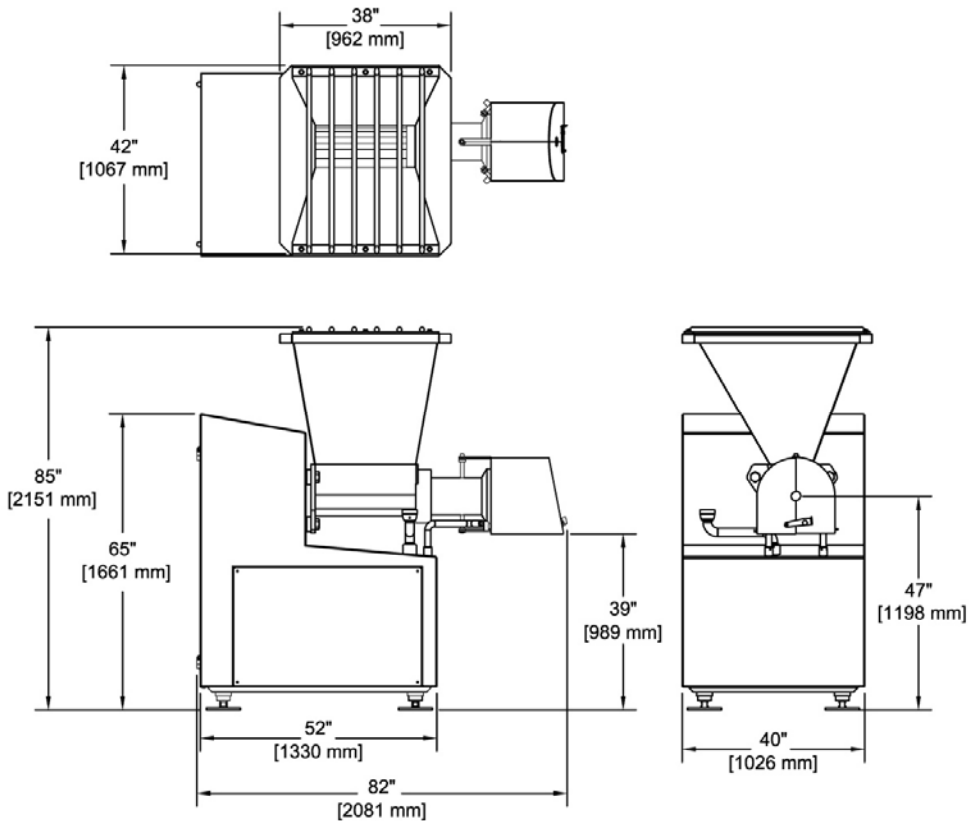

PRIMEGRIND 117			
Voltaje	hp	kW	Relación, caja de engranajes
380/460 V, 50/60 Hz	50	37.5	4.7:1

2/09 SP

WORLD HEADQUARTERS Cozzini, Inc.
4300 West Bryn Mawr Avenue Chicago, IL 60646-5943 U.S.A

COZZINIGROUP
COMPLETE FOOD EQUIPMENT SOLUTIONS

WORLD REPRESENTATION • 773 478-9700 • www.cozzini.com • sales@cozzini.com