

# SISTEMA PARA EMULSIÓN/REDUCCIÓN DE VELOCIDAD VARIABLE



## PrimeCut™

COZZINI EMULSION/REDUCTION SYSTEMS



Desde emulsiones finas hasta productos embutidos de picado grueso, la serie PrimeCut VS de Cozzini ofrecen una versatilidad sin precedentes sobre la más amplia gama de aplicaciones.

## SISTEMA PARA EMULSIÓN/REDUCCIÓN DE VELOCIDAD VARIABLE

Modelos VS701 y VS901

- Controles Allen-Bradley totalmente programables. Pueden programarse las especificaciones deseadas para varios productos a fin de asegurar:
  - Repetición constante de la calidad del producto,
  - Velocidades variables de la cuchilla y la bomba,
  - Temperatura de salida autoregurable.
- Totalmente automatizado nivel de vacío deseado.
- El cabezal de corte MultiCut le brinda la opción de combinar cedazos y cuchillas únicos o dobles.
- Carga por vacío rápida y fácil.
- Dispositivo de seguridad impide el cierre accidental de la tapa.
- Sistema opcional de eliminación de huesos y cartílagos.
- Aceptados por USDA y aprobados por CE. Construidos de acuerdo a los principios de diseño de equipamiento sanitario del AMI.

# SISTEMA PARA EMULSIÓN/REDUCCIÓN DE VELOCIDAD VARIABLE

Durante casi dos décadas, la tecnología de emulsión/reducción de Cozzini ha sido la opción preferida entre los procesadores de embutidos de todo el mundo.

Hoy, las unidades PrimeCut de velocidad variable (VS) continúan dicha tradición. Nuestros modelos VS701 y VS901 son los preferidos entre los procesadores que exigen una producción constante, uniforme, de buena calidad y que brinde buenos resultados.

Desde emulsiones finas hasta productos embutidos de picado grueso, la serie PrimeCut VS de Cozzini ofrecen una versatilidad sin precedentes sobre la más amplia gama de aplicaciones.

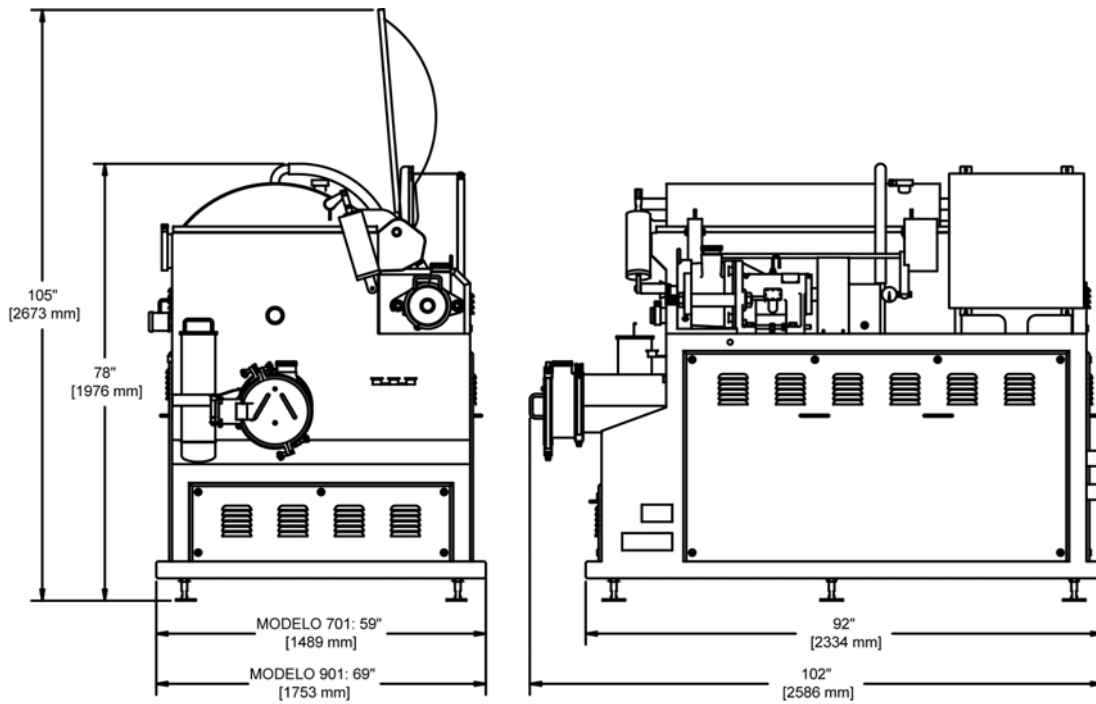

## SISTEMA PARA EMULSIÓN/REDUCCIÓN DE VELOCIDAD VARIABLE

Modelo	Tamaño de placa	Capacidad/hora		Energía		Amperes
		Grueso	Fino	HP	kW	
VS701	7"	20,000 lb	10,000 lb	60/20/5/2	45/15/4/1.5	200 A
	(180mm)	(9,000 kg)	(4,500 kg)	87 total	65 total	
VS901	9"	30,000 lb	20,000 lb	125/20/5/2	93/15/4/1.5	400 A
	(248mm)	(13,500 kg)	(9,000 kg)	152 total	113 total	

3/06 SP

WORLD HEADQUARTERS Cozzini, Inc.  
4300 West Bryn Mawr Avenue Chicago, IL 60646-5943 U.S.A.

**COZZINIGROUP**  
COMPLETE FOOD EQUIPMENT SOLUTIONS

WORLDWIDE REPRESENTATION | 773.478.9700 | COZZINI.COM | SALES@COZZINI.COM